

Attenzione!

Per il montaggio a pannello seguire le seguenti istruzioni presenti nel manuale a pag. 6.

Montaggio a pannello

- Praticare nel pannello un foro di dimensioni 182x153 mm.
- Svitare le due viti frontali (vedi a, b) ed estrarre la portina centrale (c).
- Svitare le due viti (d, e) che tengono unite le parti coperchio inferiore e frontale del MasterCella Split e separare le due parti.
- Inserire sul frontale il kit MTSTKIT000 (guarnizione sovrapposta a quella interna + pannello metallico).
- Praticare nella parte posteriore due fori (nella parte preforata - f, g).
- Unire la parte posteriore e il frontale, con il pannello nel mezzo, fissando il tutto con le due viti (dimensioni 4x20 mm) contenute nel kit.

N.B. È necessario rimuovere i due denti superiori di fissaggio (h) della parte frontale prima dell'inserimento a pannello. Praticare il foro sulla parte superiore (l) o inferiore (i) del retro per il passaggio dei cavi. Il passo delle filettature previste varia da PG9 (diametro 16 mm) a PG21 (diametro 29 mm). È consigliabile usare un trapano o una fresa per facilitare l'operazione di foratura. Collegare i fili alla morsettiera. Quindi avvitare la portina (c).

Warning!

For panel mounting please refer to the following instructions on page 6 of the manual.

Panel mounting

- Make a hole in the panel with the following dimensions: 182x153mm.
- Unscrew the two frontal screws (see a, b) and take out the central door (c).
- Unscrew the two screws (d, e) that keep connected the lower and frontal cover of the MasterCella Split and separate the two parts.
- Insert on the front panel the kit MTSTKIT000 (gasket on top of the internal gasket + metal panel).
- Make two holes in the back part (in the perforated part- f, g).
- Join the back part and the front, with the panel in between, and fix the whole with the two screws (dimensions: 4x20mm) that are contained in the kit.

N.B. It is necessary to remove the two upper fixing teeth (h) of the frontal part before the panel insertion. Make the hole in the back upper (l) or lower part (i) to allow the cable passage. The pitches of the established threads ranges from PG9 (diameter: 16mm) to PG21 (diameter: 29mm). In order to make easier the drilling operation, the use of a drill or a cutter is suggested. Connect the cables to the terminal block. Then screw the door (c).

Attention!

Pour le montage encastré suivre les instructions suivantes publiées dans le manuel à la page 6.

Montage encastré

- Faire une découpe de 182x153 mm.
- Dévisser les deux vis frontales (a, b) et ôter le couvercle central (c).
- Relever les deux extrémités inférieures du joint en caoutchouc de cette même porte.
- insérer sur le front le kit MTSTKIT000 (garniture surposée à celle intérieure + panneau métallique).
- Dévisser ensuite les deux vis (d, e) qui maintiennent les deux parties du datalogger et séparer les deux parties.
- Faire deux trous dans la partie inférieure (dans les trous pré-perçés). Assembler les parties supérieures et inférieures avec le panneau placé entre ces deux parties et fixer avec les deux vis (dimensions 4x20 mm) fournies avec le kit.

N.B. Il faut enlever les deux guides de montage en partie supérieure/postérieure de la face (h) pour adapter correctement les deux parties. Faire le trou dans la partie supérieure/postérieure (l) ou dans la partie inférieure (i) pour permettre le passage des câbles.

Achtung!

Befolgen Sie für die Tafelmontage folgende Anweisungen (siehe Benutzerhandbuch, S. 6).

Frontmontage

- Bohren Sie auf dem Schaltbrett ein Loch mit der Größe 182x153 mm.
- Lösen Sie die zwei Frontalschrauben (siehe a und b) und ziehen Sie die Zentralklappe (c) ab.
- Lösen Sie die zwei Schrauben (d, e), die den Rücken- und Vorderdeckel des MasterCella Gehäuse zusammenhalten und trennen Sie die beiden Teile.
- das Kit MTSTKIT000 in das Frontteil einfügen (Dichtung über interner Dichtung + Metallbefestigungsbügel).
- Bohren Sie im Unterteil zwei Löcher (an den vorgestanzten Stellen - f, g).
- Verbinden Sie die Vorder- und Rückwand mit dem Schaltbrett. Schrauben Sie alles mit den zwei Schrauben (Größe 4x20 mm) aus dem Kit fest.

Anmerkung: Es ist notwendig die zwei oberen Befestigungszapfen (h) des Frontteils vor der Frontmontage zu entfernen. Bohren Sie ein Loch im Ober- (l) oder Unterteil (i) der Rückseite für den Kabeldurchgang. Die vorgesehenen Gewinde sind von PG9 (Querschnitt 16 mm) bis PG21 (Querschnitt 29 mm). Sie brauchen eine Bohrmaschine oder eine Fräse, um die Bohrung zu erleichtern. Verbinden Sie die Kabel mit der Klemmenleiste. Verschrauben Sie dann die Klappe (c).

Atención!

Para el montaje en panel seguir las siguientes instrucciones presentes en el manual en pagina 6.

Montaje en panel

- Practicar en el panel un taladro de 182x153 mm.
- Desenroscar los dos tornillos frontales (ver a, b) y extraer la parte central (c).
- Desenroscar los dos tornillos (d, e), que mantienen unidas la parte inferior y frontal del MasterCella Split, y separar las dos partes.
- Insertar sobre el frontal el kit MTSTKIT000, (guarnición sobrepuesta a aquella interna + panel metálico).
- Practicar en la posterior dos taladros (en la parte perforada, f, g).
- Unir la parte posterior y el frontal, (teniendo el panel en medio de las dos partes) mediante los tornillos contenidos en el Kit (dimensiones 4x20 mm).

Nota: Es necesario sacar los dos "dientes" superiores de fijación (h) de la parte frontal antes de la fijación al panel. Practicar el taladro para el paso de los cables de conexión, por la parte superior (l) o por la inferior (i). El pasacables previsto varia del PG9 (diámetro 16mm) al PG21, (diámetro 29mm). Es aconsejable utilizar un "trapano" o una fresa, para facilitar la operación de taladrado. Conectar los hilos al regletero. Montar la tapa (c).

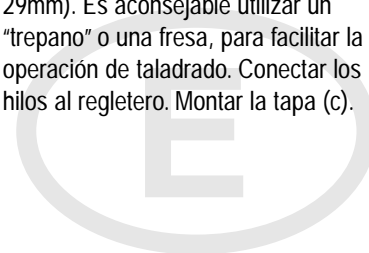
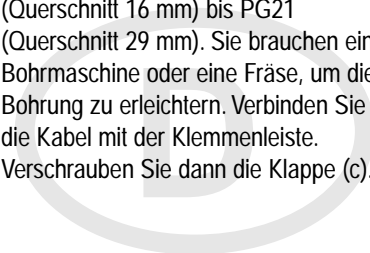
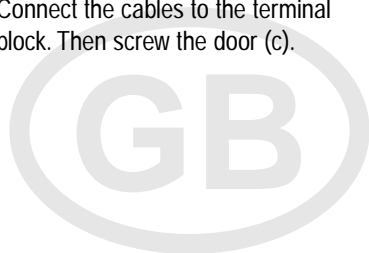
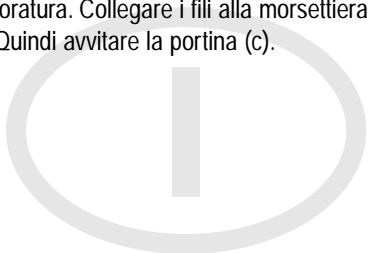

Schema di montaggio / Mounting diagrams / Schéma de montage / Montagenschema / Esquema de montaje

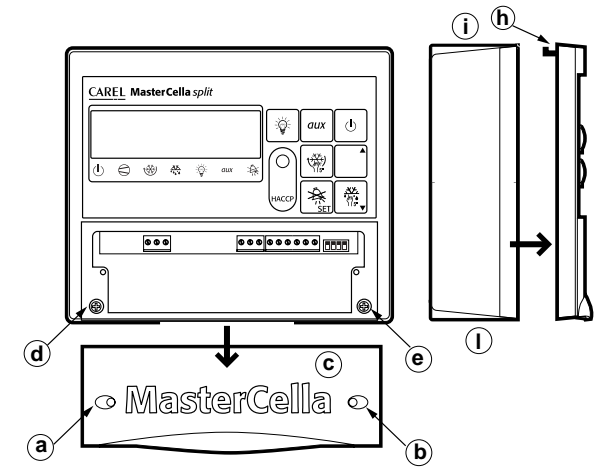
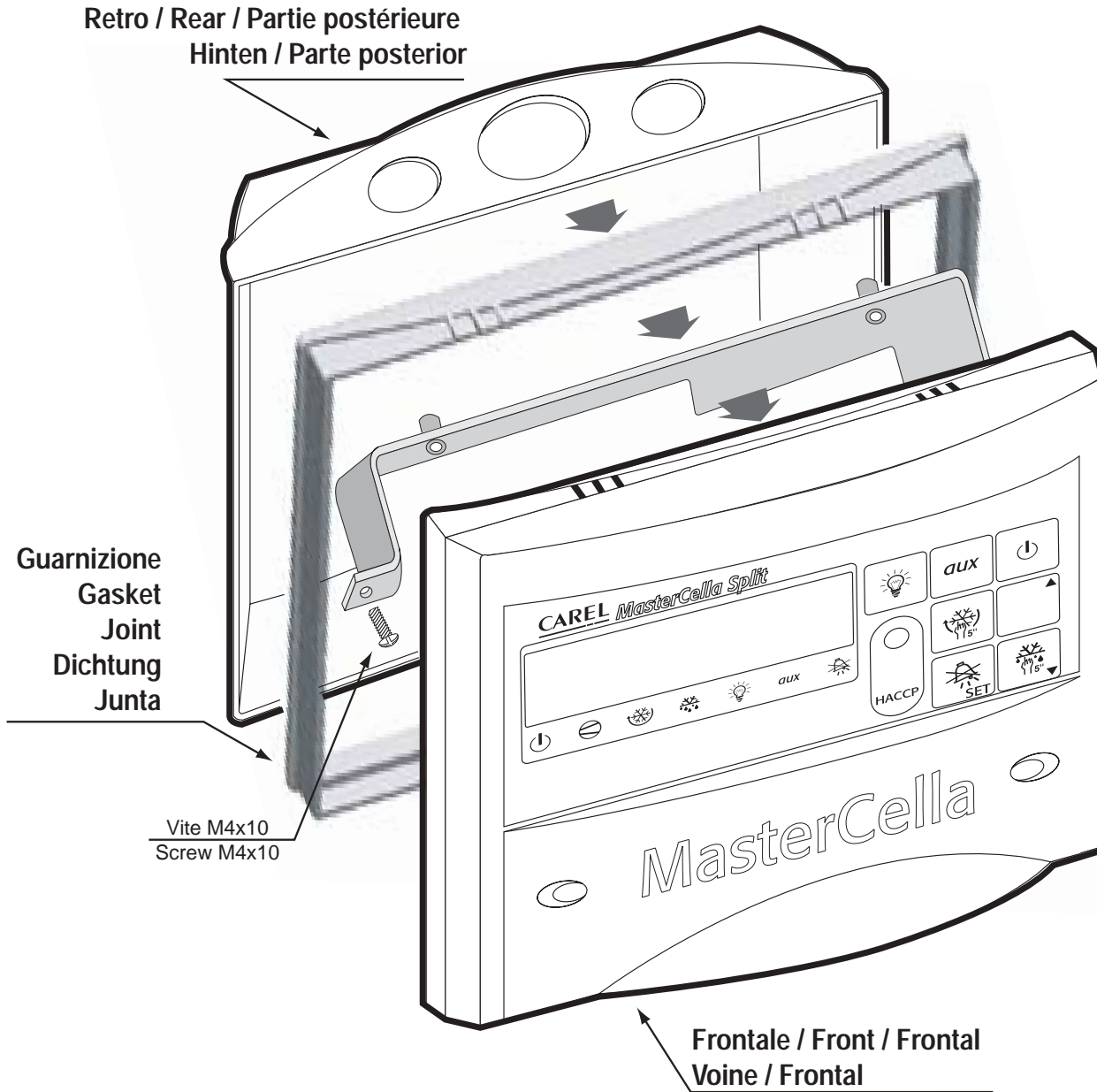

parte superiore / upper part / partie supérieure / oben / parte superior

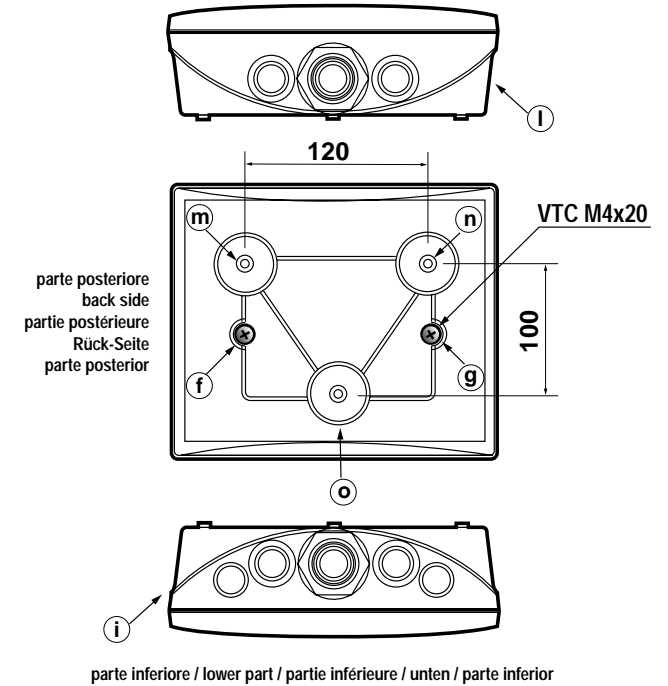

parte inferiore / lower part / partie inférieure / unten / parte inferior

CAREL

CAREL S.p.A.
Via dell'Industria, 11 - 35020 Brugine - Padova (Italy)
Tel. (+39) 0499716611 - Fax (+39) 0499716600
<http://www.carel.com> - e-mail: carel@carel.com

Carel si riserva la possibilità di apportare modifiche o cambiamenti ai propri prodotti senza alcun preavviso. / Carel reserves the right to alter the features of its products without prior notice.
Carel se réserve le droit de toutes modifications sur les produits sans information préalable. / Carel behält sich das Recht vor, Änderungen, auch ohne vorankündigung, zu machen.
Carel se reserva la posibilidad de modificar o cambiar las características de sus productos, sin previo aviso.

cod. +050000860 - rel. 1.0 - 22/01/02